

# Hygiene Lavanda™ LED

Um candeeiro modular embutido para usar nos tetos Ecophone Hygiene A. O Hygiene Lavanda LED está equipado com bloco de alta frequência, é montado à superfície do teto para evitar bolsas que podem acumular sujidade e poeira, além de suportar lavagens a baixa pressão.



Centre Hospitalier Universitaire de Lille, Lille, France

## GAMA DO SISTEMA

 Formato, mm	600x600
T24	•
Espesor (Gr)	75
Diagrama de instalación.	M429



Hygiene Lavanda LED



## Iluminação

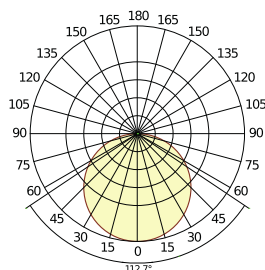

System effect: 49,8 W  
Light source: LED  
Luminous flux: 4189 lm  
Light efficiency: 84 lm/W  
Colour temperature: 4000K  
Color rendering index: Ra >80  
Colour tolerance: MacAdam 3 SDCM  
Light output ratio (LOR): 100%  
Light distribution up/down: 0/100  
Expected lifespan: L80 >60000 h



## Dados elétricos

230-240 V, 50 Hz, fator de potência  $\cos \phi > 0,95$ . Bloco eletrônico de alta frequência.



## Conexión

Entregue sem cabos. Pode ser instalado para ligado/desligado, interruptor DIM ou DALI.



## Reconocimientos

IP65, classe 1.



## Limpabilidade

Limpeza e aspiração de pó, limpeza manual com toalhetes húmidos e lavagem a baixa pressão diárias. Temperatura máxima da água de 70 °C. Conseguem suportar a utilização de desinfetantes químicos comuns.



## Instalação

Instalado de acordo com diagramas de instalação, guias de instalação e ajudas de desenho. Para informações sobre a profundidade global mínima do sistema, ver especificação da quantidade.

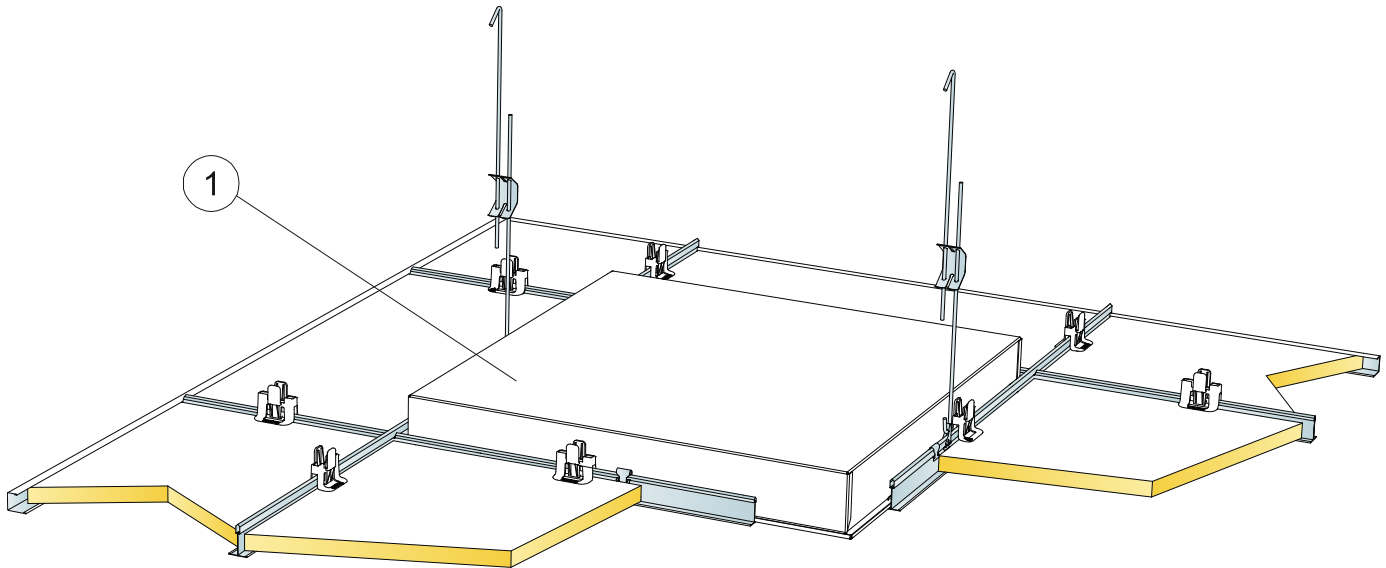

© Saint-Gobain Ecophon AB

### REPERCUSION M2 (EXCLUYENDO DESPERDICIOS)

		Formato, mm
		<b>600x600</b>
1	Hygiene Lavanda LED	como se requiera
	δ Profundidade mínima de desmontagem: 300 mm	-

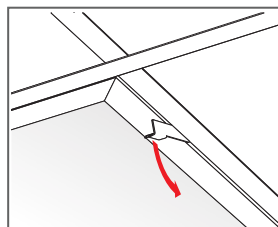
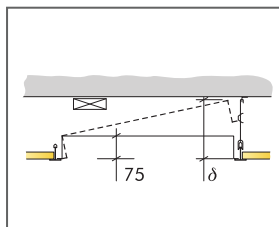

Sistema de apertura del marco, que está asegurado con un mecanismo de cierre

Formato, mm	Máxima carga dinámica (N)	Minima capacidad de carga (N)
600x600x75	0	160

Capacidad de carga

# Ecophon Dot™

Ecophon Dot™ é uma luminária de encastrar totalmente integrada, com formato circular. Solução disponível para Focus Dg, Ds, E, Ez e Master Eg. O design fino da luminária torna a altura de instalação pequena. O balastro está disponível com função on/off e versão regulável. A luminária foi concebida para ambientes de escritório.

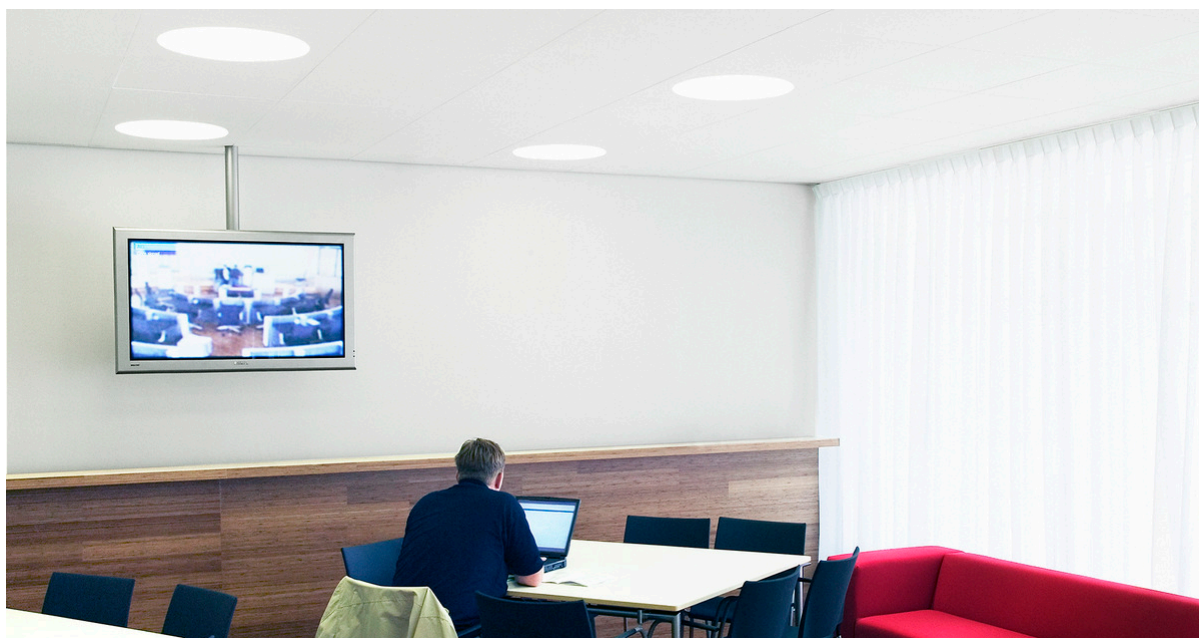

Zoetermeer, City Hall of Zoetermeer, Netherlands

## GAMA DO SISTEMA



Formato, mm	600x600	600x600
T24	•	•
Espesor (Gr)	20	40
Diagrama de instalación.	M516, M518	M516, M518



Panel Ecophon Dot LED Ds

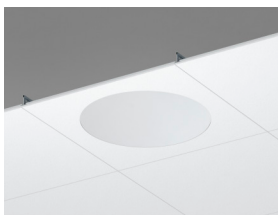

Seção do Ecophon Dot LED Ds

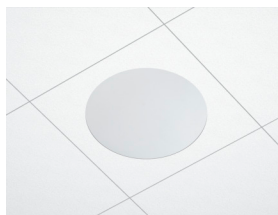

Sistema Ecophon Square LED Ds



## Iluminação

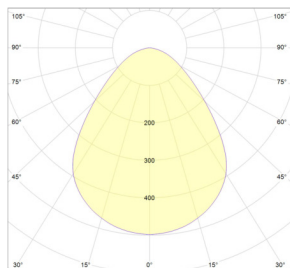

Efecto del sistema: 27 W  
 Fuente de luz: LED 24,5 W  
 Flujo luminoso Dot Dg, Ds, E: 2936 lm  
 Flujo luminoso Dot Eg, Ez: 2635 lm  
 Eficiencia de luz Dot Dg, Ds, E: 108,7 lm/W  
 Eficiencia de luz Dot Eg, Ez: 99 lm/W  
 Temperatura del color: 4000K  
 Índice de reproducción cromática: Ra  $\geq$ 80  
 Tolerancia del color: MacAdam  $\leq$ 3 SDCM  
 LOR (Light output ratio, grado de rendimiento de luz): 100%  
 Distribución de la luz arriba/abajo: 0/100  
 Vida estimada: L90 >50 000 h  
 Vida estimada: L70 >100 000 h



## Conexión

O bloco eletrónico de alta frequência de ativação/desativação padrão entregue com 2,5 metros de cabo 3 x 0,75 mm<sup>2</sup> e ficha Euro. O SwitchDIM/DALI entregue sem cabo.



## Dados elétricos

220-240 V, 50-60 Hz, fator de potência  $\cos \phi > 0,98$ . Bloco eletrónico de alta frequência ou bloco eletrónico de redução de luminosidade de alta frequência para regulação digital. Fonte luminosa: módulo de led de 27 W no total.



## Reconocimientos

IP20, classe 1.



## Aparência visual

Acabamento da superfície do painel; White Frost, amostra de cor NCS mais próxima S 0500-N, 85% de luz refletida. Brilho < 1.



## Limpabilidade

Limpeza e aspiração de pó diárias. Limpeza semanal com toalhetes húmidos.



## Acessibilidade

Os painéis são facilmente desmontáveis. Profundidade de desmontagem mínima de acordo com os diagramas de instalação.



## Instalação

---

Instalado de acordo com a gama do sistema que inclui informação relativa à profundidade global mínima do sistema. O painel com caixa da luminária assenta sobre os perfis em T e o SwitchDIM/DALI, bem como os blocos de ativação/desativação padrão, são fixados à grelha ou ao painel ao lado da luminária com velcro. Uma vez colocado o painel com a luminária e o bloco, um eletricista de instalação certificado tem de ligar a cablagem às tomadas ou à luminária seguinte.

## DIAGRAMA DE INSTALAÇÃO (M516) PARA ECOPHON DOT LED DS

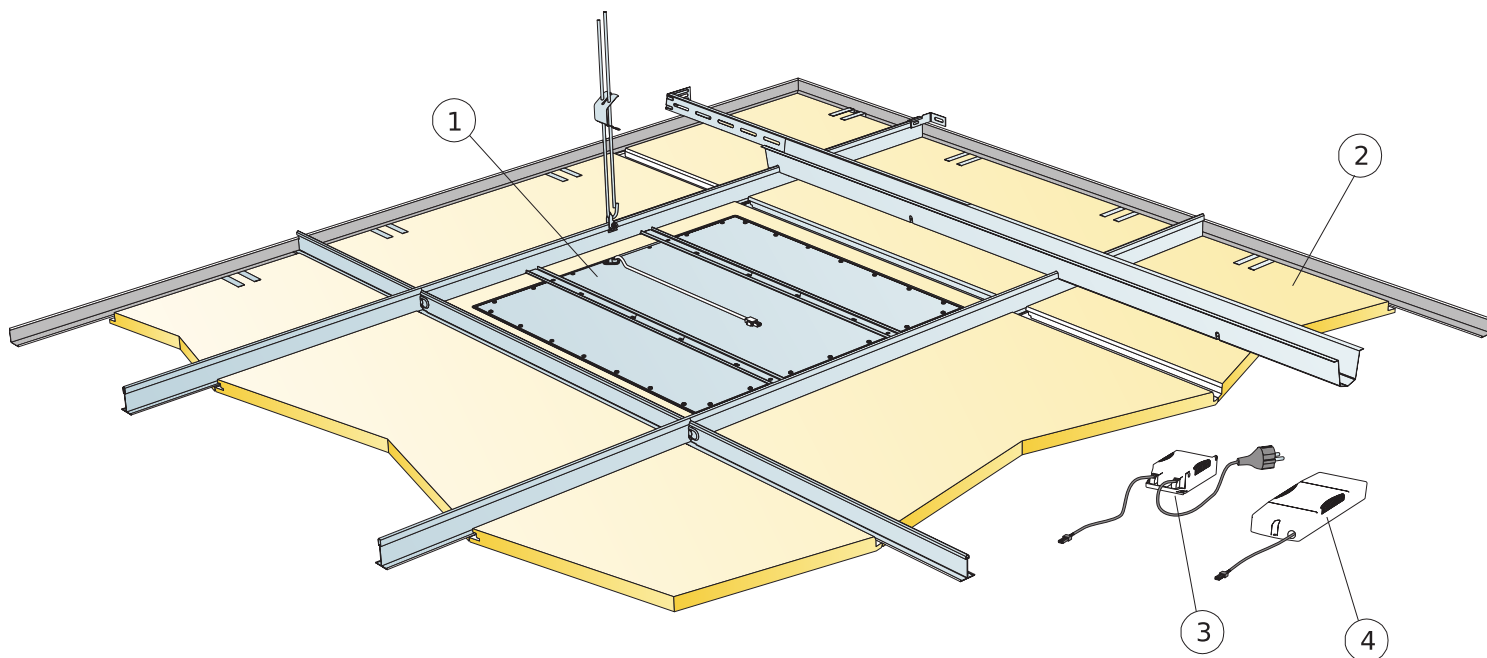

© Ecophon Group

### REPERCUSION M2 (EXCLUYENDO DESPERDICIOS)

	<b>Formato, mm</b>
	<b>600x600</b>
1 Kit Ecophon Dot/Square LED Ds	1/luminaria
2 Focus Ds (teto adjacente)	como se requiera
3 Bloco de ativação/desativação padrão do Ecophon Dot/Square/Line (incluído) (Alt.1)	-
4 Bloco Ecophon Dot/Square/Line SwitchDIM/DALI (incluído) (Alt.2)	-
Δ Profundidade global mínima do sistema: 115 mm	-
δ Profundidade mínima de desmontagem: 50 mm	-
Ao selecionar o bloco de ativação/desativação padrão, ligue apenas a um interruptor de alternância. Ao utilizar o bloco SwitchDIM/DALI para ligar a função SwitchDIM, utilize um interruptor de alimentação com mola.	
Ao selecionar o bloco SwitchDIM/DALI utilizando a função DALI, ligue apenas a um controlador compatível com DALI.	

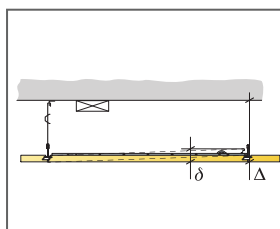

Ver a quantidade especificada

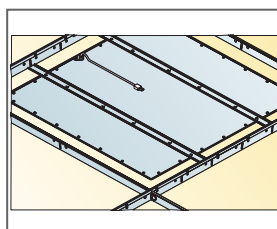

A estrutura da luminária Dot Ds assenta no perfil primário

Formato, mm	Máxima carga dinâmica (N)	Mínima capacidade de carga (N)
600x600x20	0	160
600x600x40	0	160

Capacidade de carga

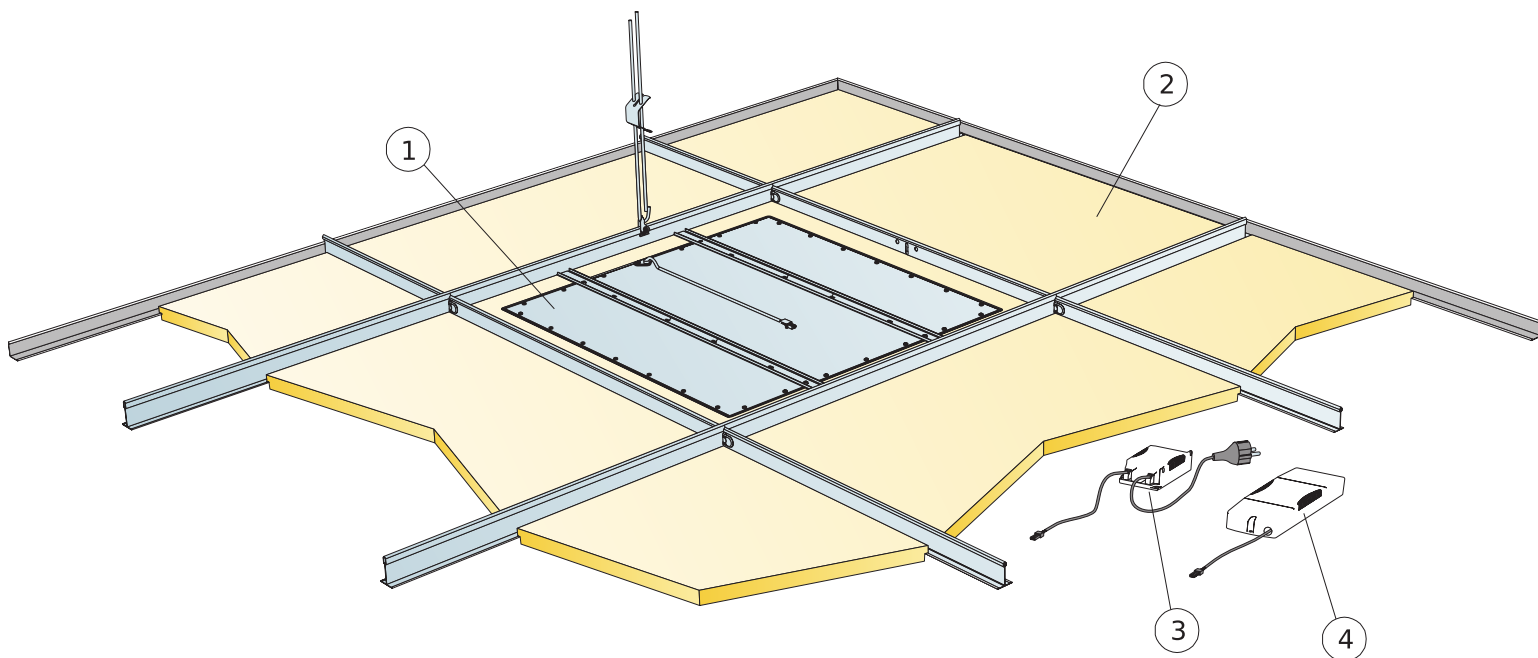

© Ecophon Group

### REPERCUSION M2 (EXCLUYENDO DESPERDICIOS)

	<b>Formato, mm</b>
	<b>600x600</b>
1 Kit Ecophon Dot/Square LED Dg, E, Eg ou Ez	1/luminaria
2 Focus Dg, E, Eg ou Ez T24 (teto adjacente)	como se requiera
3 Bloco de ativação/desativação padrão do Ecophon Dot/Square/Line (incluído) (Alt.1)	-
4 Bloco Ecophon Dot/Square/Line SwitchDIM/DALI (incluído) (Alt.2)	-
Δ Profundidade global mínima do sistema: 115 mm	-
δ Profundidade mínima de desmontagem: 50 mm	-
Ao selecionar o bloco de ativação/desativação padrão, ligue apenas a um interruptor de alternância. Ao utilizar o bloco SwitchDIM/DALI para ligar a função SwitchDIM, utilize um interruptor de alimentação com mola.	
Ao selecionar o bloco SwitchDIM/DALI utilizando a função DALI, ligue apenas a um controlador compatível com DALI.	

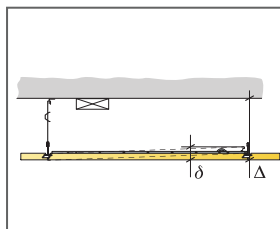

Ver a quantidade especificada

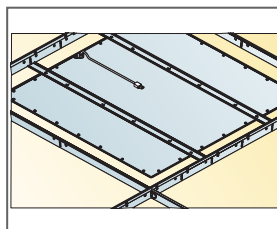

La carcasa de la luminaria Dot Dg, E, Eg y Ez apoya sobre el Perfil primario

Formato, mm	Máxima carga dinámica [N]	Minima capacidad de carga [N]
600x600x20	0	160
600x600x40	0	160

Capacidad de carga



# Ecophon Line™

Ecophon Line™ é uma luminária de encastrar totalmente integrada, com a forma de um rectângulo estreito. O design fino da luminária torna a altura de instalação pequena. O balastro está disponível com função on/off e versão regulável. A luminária foi concebida para ser utilizada em espaços abertos e corredores.



Medicover Health Center, Wrocław, Poland

## GAMA DO SISTEMA



Formato, mm	1200x150	1200x300	1200x600
T24	•	•	•
Espesor (Gr)	20	20	20
Diagrama de instalación.	M520	M520	M517, M519

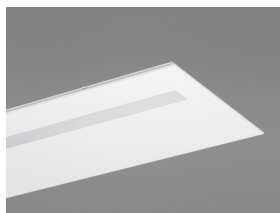

Painel Ecophon Line LED Ds

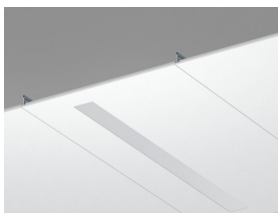

Secção do Ecophon Line LED Ds

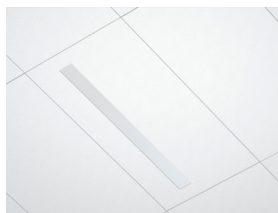

Sistema Ecophon Line LED Ds



## Iluminação

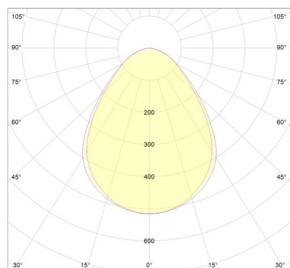

Efeito do sistema: 29,4W  
 Fonte de luz: LED 26,7 W  
 Fluxo luminoso: 2337 lm  
 Eficiência luminosa: 87,5 lm/W  
 Temperatura de cor: 4.000 K  
 Índice de renderização de cores:  $\geq 80$  Ra  
 Tolerância de cor:  $\leq 3$  MacAdam SDCM  
 LOR ((Light output ratio, Taxa de saída de luz): 100%  
 Distribuição da luz superior/inferior: 0/100  
 Vida estimada: L90 > 50.000 h  
 Vida estimada: L70 > 100.000 h



## Conexión

O bloco eletrónico de alta frequência de ativação/desativação padrão entregue com 2,5 metros de cabo 3 x 0,75 mm<sup>2</sup> e ficha Euro. O SwitchDIM/DALI entregue sem cabo.



## Dados elétricos

220-240 V, 50-60 Hz, fator de potência  $\cos \phi > 0,98$ . Bloco eletrónico de alta frequência ou bloco eletrónico de redução de luminosidade de alta frequência para regulação digital. Fonte luminosa: módulo de led de 27 W no total.



## Reconocimientos

IP20, classe 1.



## Aparência visual

Acabamento da superfície do painel; White Frost, amostra de cor NCS mais próxima S 0500-N, 85% de luz refletida. Brilho < 1.



## Limpabilidade

Limpeza e aspiração de pó diárias. Limpeza semanal com toalhetes húmidos.



## Acessibilidade

Os painéis são facilmente desmontáveis. Profundidade de desmontagem mínima de acordo com os diagramas de instalação.



## Instalação

Instalado de acordo com a gama do sistema que inclui informação relativa à profundidade global mínima do sistema. O painel com caixa da luminária assenta sobre os perfis em T e o SwitchDIM/DALI, bem como os blocos de ativação/desativação padrão, são fixados à grelha ou ao painel ao lado da luminária com velcro. Uma vez colocado o

painel com a luminária e o bloco, um eletricista de instalação certificado tem de ligar a cablagem às tomadas ou à luminária seguinte.

## DIAGRAMA DE INSTALAÇÃO (M517) PARA ECOPHON LINE LED DS

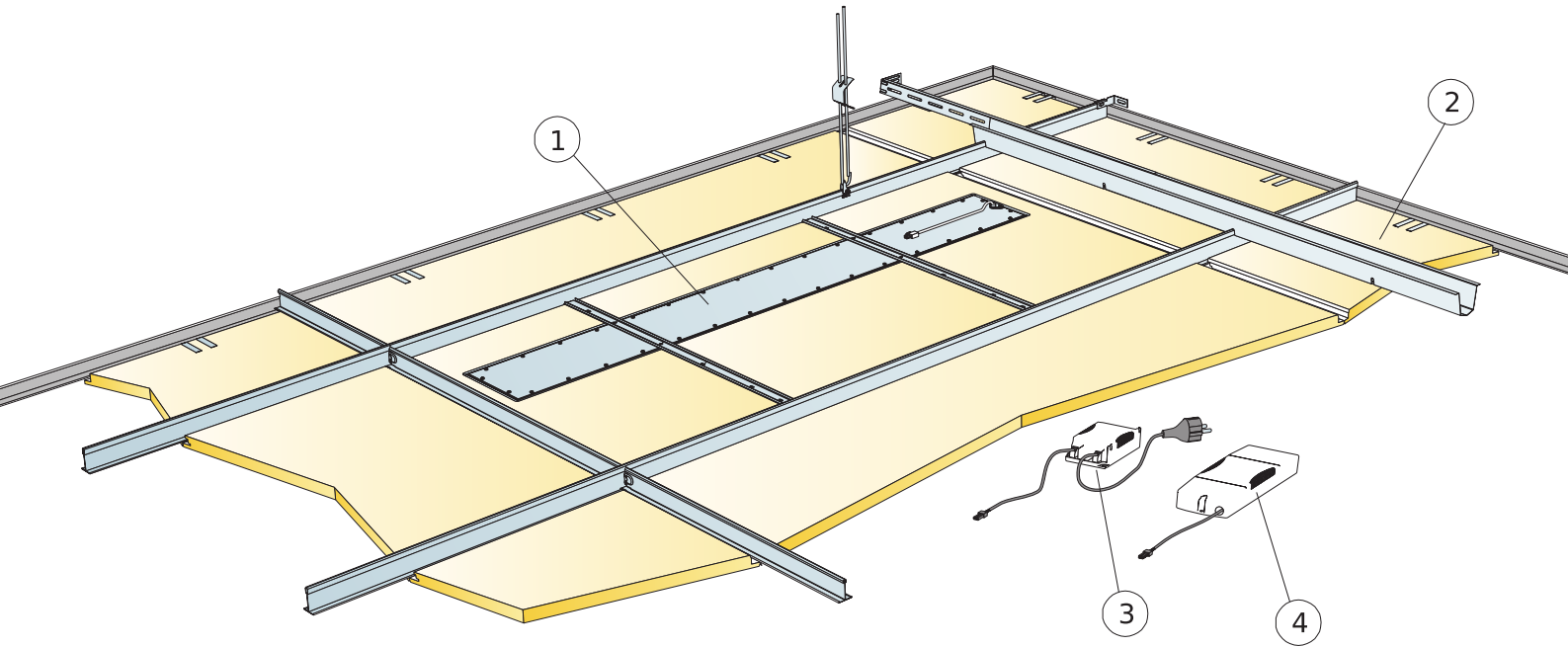

© Ecophon Group

### REPERCUSION M2 (EXCLUYENDO DESPERDICIOS)

	<b>Formato, mm</b>
	<b>1200x600</b>
1 Kit Ecophon line LED Ds	1/luminaria
2 Focus Ds (teto adjacente)	como se requiera
3 Bloco de ativação/desativação padrão do Ecophon Dot/Square/Line (incluído) [Alt.1]	-
4 Bloco Ecophon Dot/Square/Line SwitchDIM/DALI (incluído) [Alt.2]	-
Δ Profundidade global mínima do sistema: 115 mm	-
δ Profundidade mínima de desmontagem: 50 mm	-
Ao seleccionar o bloco de ativação/desativação padrão, ligue apenas a um interruptor de alternância. Ao utilizar o bloco SwitchDIM/DALI para ligar a função SwitchDIM, utilize um interruptor de alimentação com mola.	
Ao seleccionar o bloco SwitchDIM/DALI utilizando a função DALI, ligue apenas a um controlador compatível com DALI.	

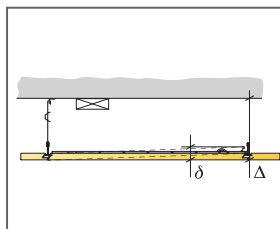

Ver a quantidade especificada

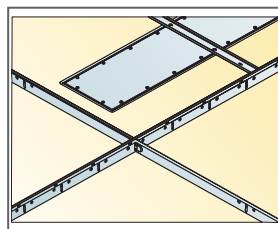

La carcasa de la luminaria line Ds apoya sobre el perfil primario

Formato, mm	Máxima carga dinámica [N]	Minima capacidad de carga [N]
1200x600x20	0	160

Capacidad de carga

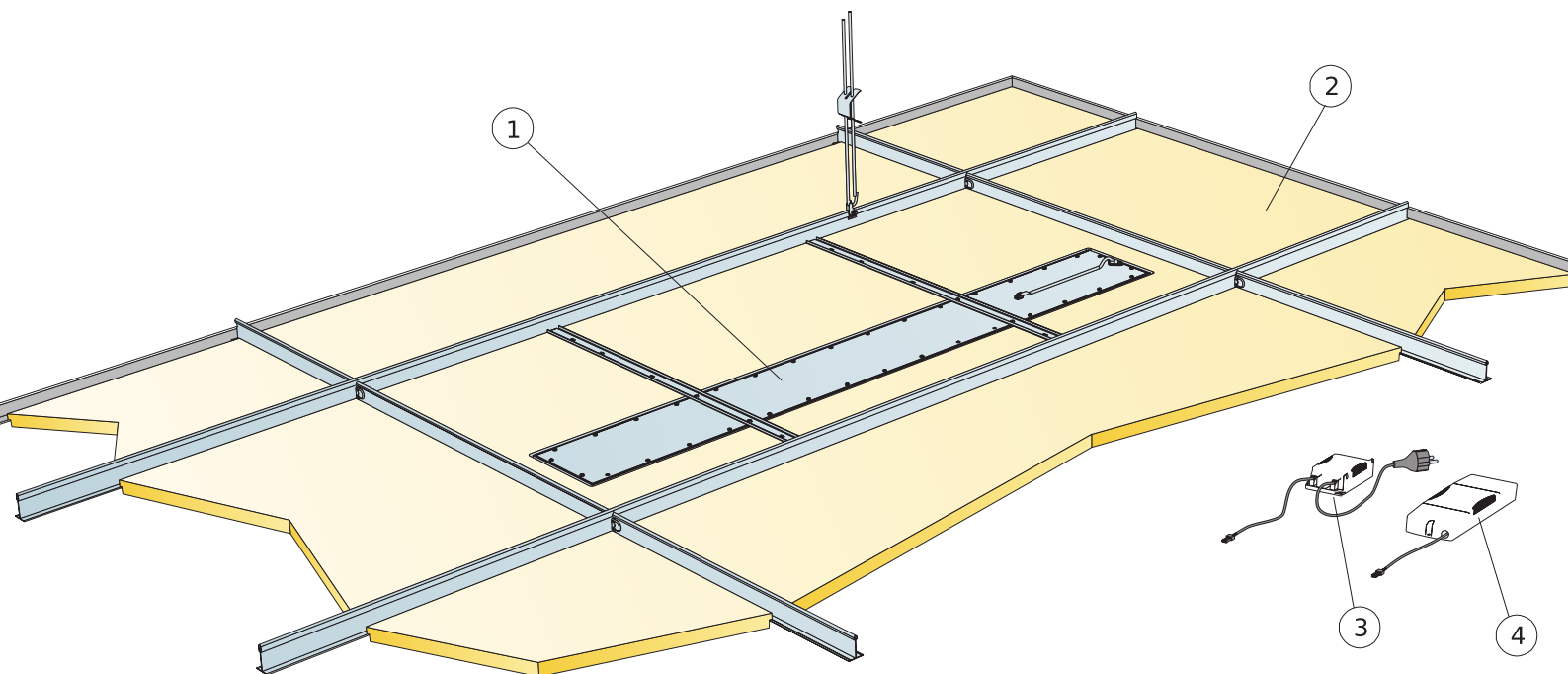

© Ecophon

### REPERCUSION M2 (EXCLUYENDO DESPERDICIOS)

	<b>Formato, mm</b>
	<b>1200x600</b>
1 Kit Ecophon line LED Dg ou E	1/luminaria
2 Focus Dg ou E T24 (teto adjacente)	como se requiera
3 Bloco de ativação/desativação padrão do Ecophon Dot/Square/Line (incluído) (Alt.1)	-
4 Bloco Ecophon Dot/Square/Line SwitchDIM/DALI (incluído) (Alt.2)	-
Δ Profundidade global mínima do sistema: 115 mm	-
δ Profundidade mínima de desmontagem: 50 mm	-
Ao selecionar o bloco de ativação/desativação padrão, ligue apenas a um interruptor de alternância. Ao utilizar o bloco SwitchDIM/DALI para ligar a função SwitchDIM, utilize um - interruptor de alimentação com mola.	
Ao selecionar o bloco SwitchDIM/DALI utilizando a função DALI, ligue apenas a um controlador compatível com DALI.	

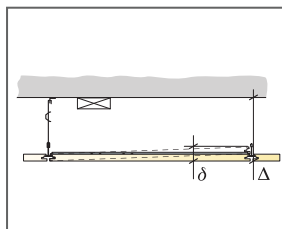

Ver a quantidade especificada

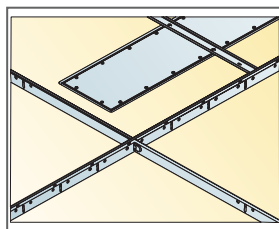

A estrutura da luminária Line Dg e E assenta no perfil primário

Formato, mm	Máxima carga dinâmica [N]	Mínima capacidade de carga [N]
1200x600x20		160

Capacidade de carga

## DIAGRAMA DE INSTALAÇÃO (M520) PARA ECOPHON LINE LED LP

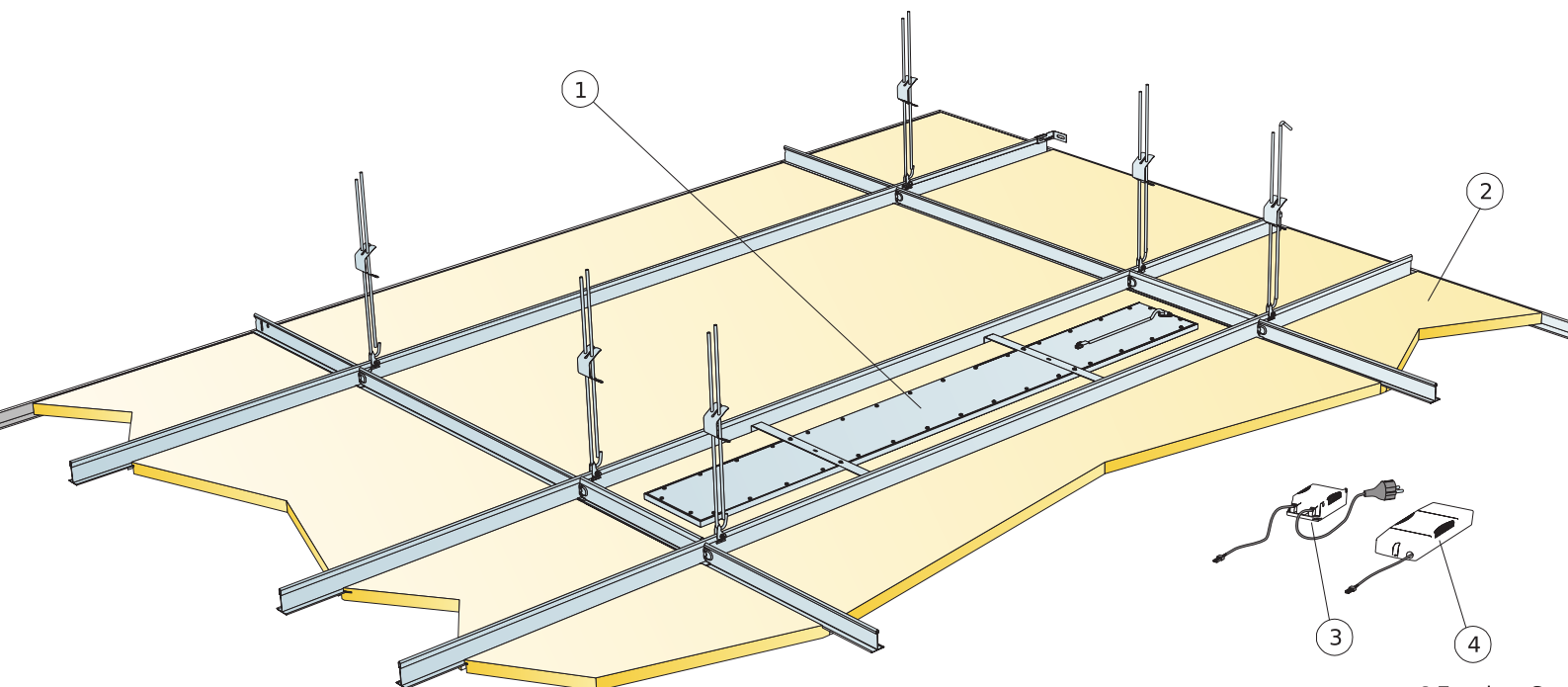

© Ecophon Group

### REPERCUSION M2 (EXCLUYENDO DESPERDICIOS)

	Formato, mm	
	1200x150	1200x300
1 Kit Ecophon line LED lp	1/luminaria	1/luminaria
2 Focus lp (teto adjacente)	como se requiera	
3 Bloco de ativação/desativação padrão do Ecophon Dot/Square/Line (incluído) (Alt.1)	-	-
4 Bloco Ecophon Dot/Square/Line SwitchDIM/DALI (incluído) (Alt.2)	-	-
Δ Profundidade global mínima do sistema: 115 mm	-	-
δ Profundidade mínima de desmontagem: 30 mm	-	-
Ao seleccionar o bloco de ativação/desativação padrão, ligue apenas a um interruptor de alternância. Ao utilizar o bloco SwitchDIM/DALI para ligar a função SwitchDIM, utilize um interruptor de alimentação com mola.	-	-
Ao seleccionar o bloco SwitchDIM/DALI utilizando a função DALI, ligue apenas a um controlador compatível com DALI.	-	-

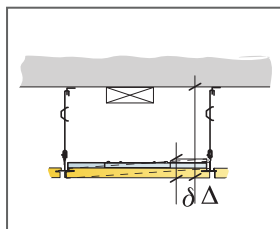

Ver cantidad especificada

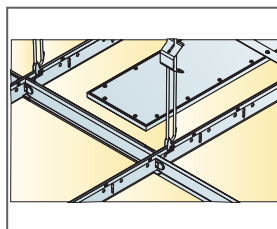

La carcasa de la luminaria line lp apoya sobre el perfil secundario

Formato, mm	Máxima carga dinámica [N]	Mínima capacidad de carga [N]
1200x150x20	0	160
1200x300x20	0	160

Capacidad de carga

# Ecophon Square 43™

Ecophon Square 43™ é uma luminária de encastrar totalmente integrada com formato quadrado. Solução disponível para Focus Dg, Ds, E, Ez e Master Eg. O design fino da luminária torna a altura de instalação pequena. O balastro está disponível com função on/off e versão regulável. A luminária foi concebida para ambientes de escritório.



Ecophon Office Germany, Lübeck, Germany

## GAMA DO SISTEMA



Formato, mm	600x600	600x600
T24	•	•
Espesor (Gr)	20	40
Diagrama de instalación.	M516, M518	M516, M518

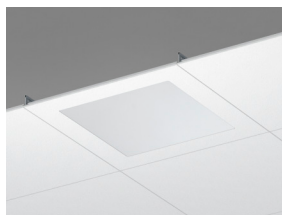

Secção do Ecophon Square LED Ds

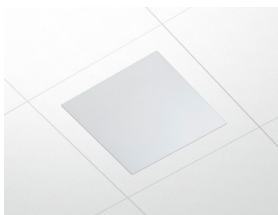

Sistema Ecophon Square LED Ds



## Iluminação

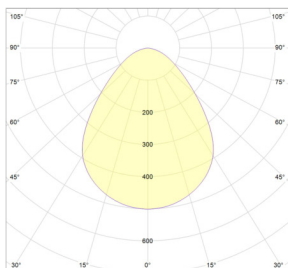

Efecto del sistema: 27 W

Fuente de luz: LED 24,5 W

Flujo luminoso Square Dg, Ds, E: 3281 lm

Flujo luminoso Square Eg, Ez: 2898 lm

Eficiencia de luz Square Dg, Ds, E: 121,4 lm/W

Eficiencia de luz Square Eg, Ez: 108 lm/W

Temperatura del color: 4000K

Índice de reproducción cromática: Ra  $\geq$ 80

Tolerancia del color: MacAdam  $\leq$ 3 SDCM

LOR (Light output ratio, grado de rendimiento de luz): 100%

Distribución de la luz arriba/abajo: 0/100

Vida estimada: L90 >50 000 h

Vida estimada: L70 >100 000 h



## Conexión

O bloco eletrónico de alta frequência de ativação/desativação padrão entregue com 2,5 metros de cabo 3 x 0,75 mm<sup>2</sup> e ficha Euro. O SwitchDIM/DALI entregue sem cabo.



## Dados elétricos

220-240 V, 50-60 Hz, fator de potência cos  $\phi$  >0,98. Bloco eletrónico de alta frequência ou bloco eletrónico de redução de luminosidade de alta frequência para regulação digital. Fonte luminosa: módulo de led de 27 W no total.



## Reconocimientos

IP20, classe 1.



## Aparência visual

Acabamento da superfície do painel; White Frost, amostra de cor NCS mais próxima S 0500-N, 85% de luz refletida. Brilho < 1.





## **Limpabilidade**

---

Limpeza e aspiração de pó diárias. Limpeza semanal com toalhetes húmidos.



## **Acessibilidade**

---

Os painéis são facilmente desmontáveis. Profundidade de desmontagem mínima de acordo com os diagramas de instalação.



## **Instalação**

---

Instalado de acordo com a gama do sistema que inclui informação relativa à profundidade global mínima do sistema. O painel com caixa da luminária assenta sobre os perfis em T e o SwitchDIM/DALI, bem como os blocos de ativação/desativação padrão, são fixados à grelha ou ao painel ao lado da luminária com velcro. Uma vez colocado o painel com a luminária e o bloco, um eletrícista de instalação certificado tem de ligar a cablagem às tomadas ou à luminária seguinte.

## DIAGRAMA DE INSTALAÇÃO (M516) PARA ECOPHON DOT LED DS

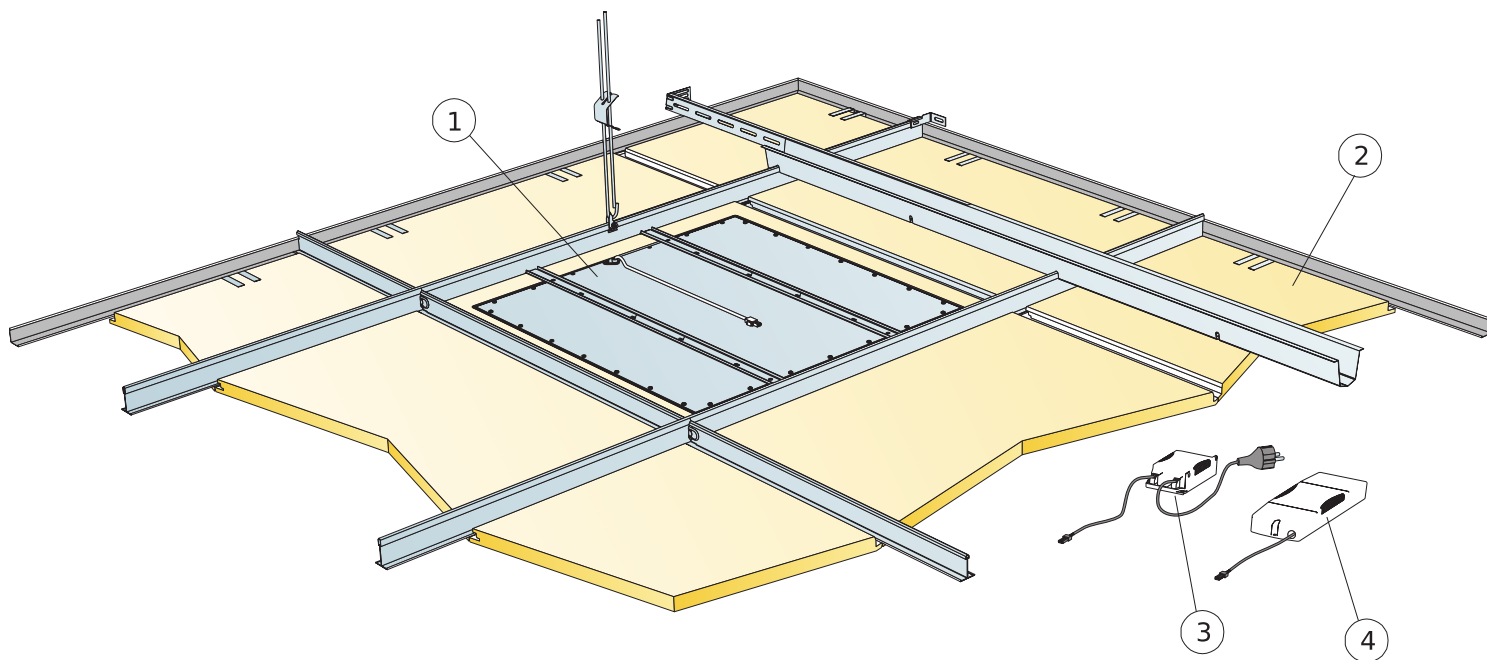

© Ecophon Group

### REPERCUSION M2 (EXCLUYENDO DESPERDICIOS)

	<b>Formato, mm</b>
	<b>600x600</b>
1 Kit Ecophon Dot/Square LED Ds	1/luminaria
2 Focus Ds (teto adjacente)	como se requiera
3 Bloco de ativação/desativação padrão do Ecophon Dot/Square/Line (incluído) (Alt.1)	-
4 Bloco Ecophon Dot/Square/Line SwitchDIM/DALI (incluído) (Alt.2)	-
$\Delta$ Profundidade global mínima do sistema: 115 mm	-
$\delta$ Profundidade mínima de desmontagem: 50 mm	-
Ao selecionar o bloco de ativação/desativação padrão, ligue apenas a um interruptor de alternância. Ao utilizar o bloco SwitchDIM/DALI para ligar a função SwitchDIM, utilize um interruptor de alimentação com mola.	
Ao selecionar o bloco SwitchDIM/DALI utilizando a função DALI, ligue apenas a um controlador compatível com DALI.	

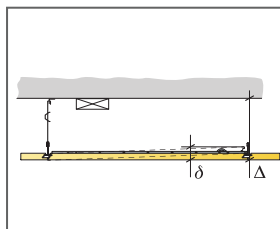

Ver a quantidade especificada

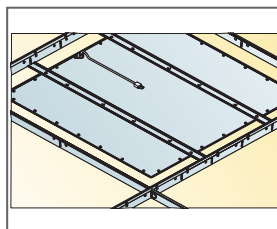

A estrutura da luminária Dot Ds assenta no perfil primário

Formato, mm	Máxima carga dinâmica (N)	Mínima capacidade de carga (N)
600x600x20	0	160
600x600x40	0	160

Capacidade de carga

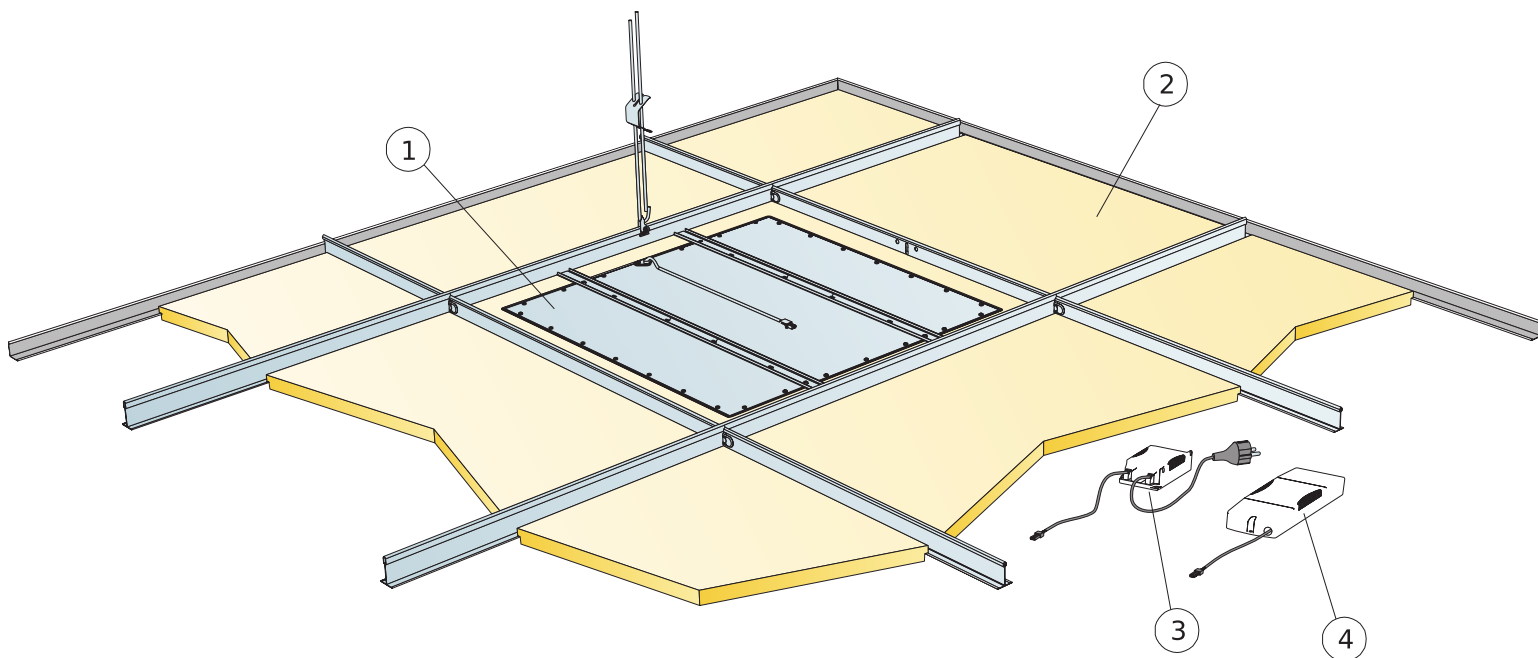

© Ecophon Group

### REPERCUSION M2 (EXCLUYENDO DESPERDICIOS)

	<b>Formato, mm</b>
	<b>600x600</b>
1 Kit Ecophon Dot/Square LED Dg, E, Eg ou Ez	1/luminaria
2 Focus Dg, E, Eg ou Ez T24 (teto adjacente)	como se requiera
3 Bloco de ativação/desativação padrão do Ecophon Dot/Square/Line (incluído) (Alt.1)	-
4 Bloco Ecophon Dot/Square/Line SwitchDIM/DALI (incluído) (Alt.2)	-
Δ Profundidade global mínima do sistema: 115 mm	-
δ Profundidade mínima de desmontagem: 50 mm	-
Ao selecionar o bloco de ativação/desativação padrão, ligue apenas a um interruptor de alternância. Ao utilizar o bloco SwitchDIM/DALI para ligar a função SwitchDIM, utilize um interruptor de alimentação com mola.	
Ao selecionar o bloco SwitchDIM/DALI utilizando a função DALI, ligue apenas a um controlador compatível com DALI.	

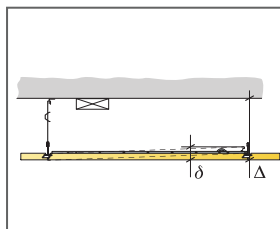

Ver a quantidade especificada

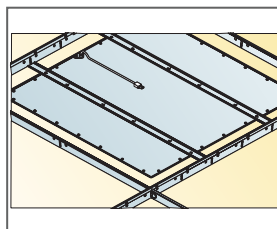

La carcasa de la luminaria Dot Dg, E, Eg y Ez apoya sobre el Perfil primario

Formato, mm	Máxima carga dinámica [N]	Minima capacidad de carga [N]
600x600x20	0	160
600x600x40	0	160

Capacidad de carga